

## 2-oldali CLEMENS RADIUS 860 soralművelő traktor hátsó felfüggesztésére szerelve

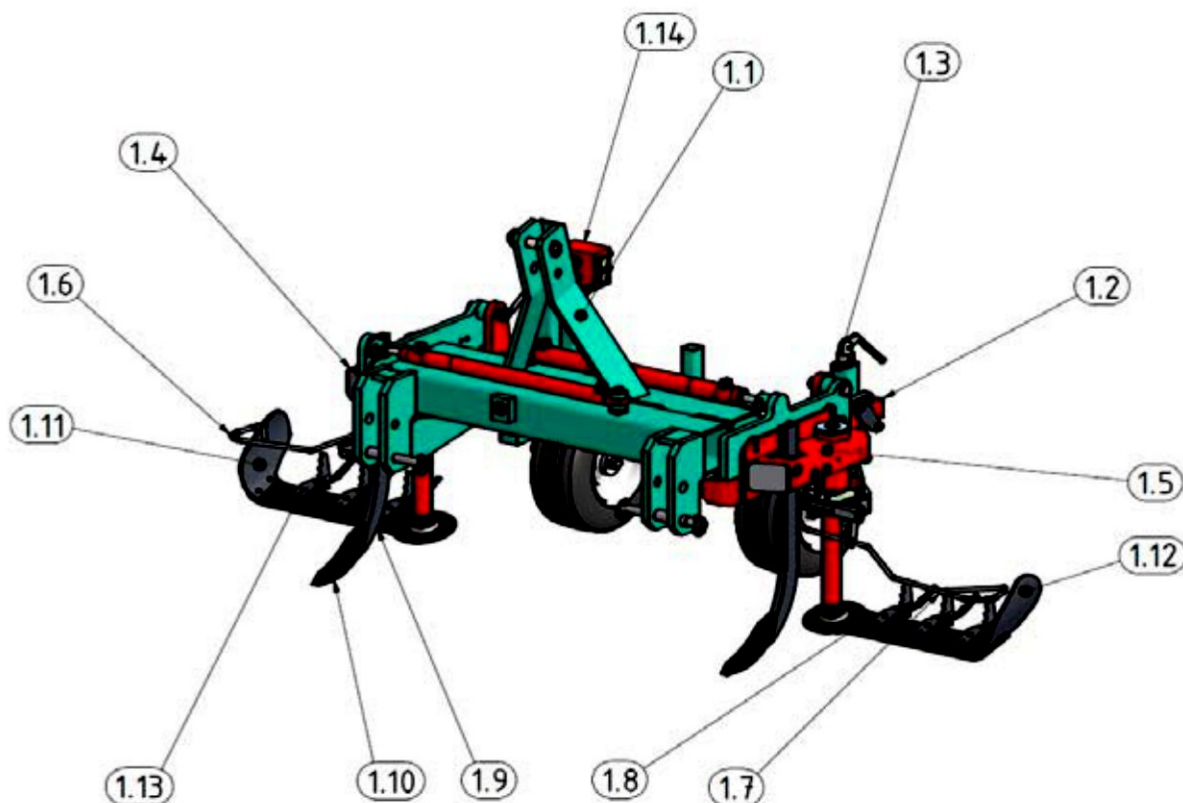

Keret hidraulikusan állítható :	1000 – 2000 mm
Sortáv 370 mm hosszú késsel :	1700 – 2700 mm
500 mm hosszú késsel :	2000 – 3000 mm
620 mm hosszú késsel :	2200 – 3200 mm

- 2 fűvott abroncsú kerék (1.3)
- 2 vésőkés (grubber) (1.10)
- saraboló késeken gyomlazító szárny (1.13)
- kés végén bakhátbontó (1.11 és 1.12)
- olaj áramláselosztó és áramlásszabályozó (1.14)

Szükséges traktor hidraulika csatlakozók:

- 1x kettős működtetésű
- 1x egyszeres működtetésű
- 1x nyomás nélküli visszafolyó ág

## 2-oldali CLEMENS RADIUS 860 sorajlművelő traktor mellső pótsúly helyére rögzíthető 3-pontos függőszerkezeten

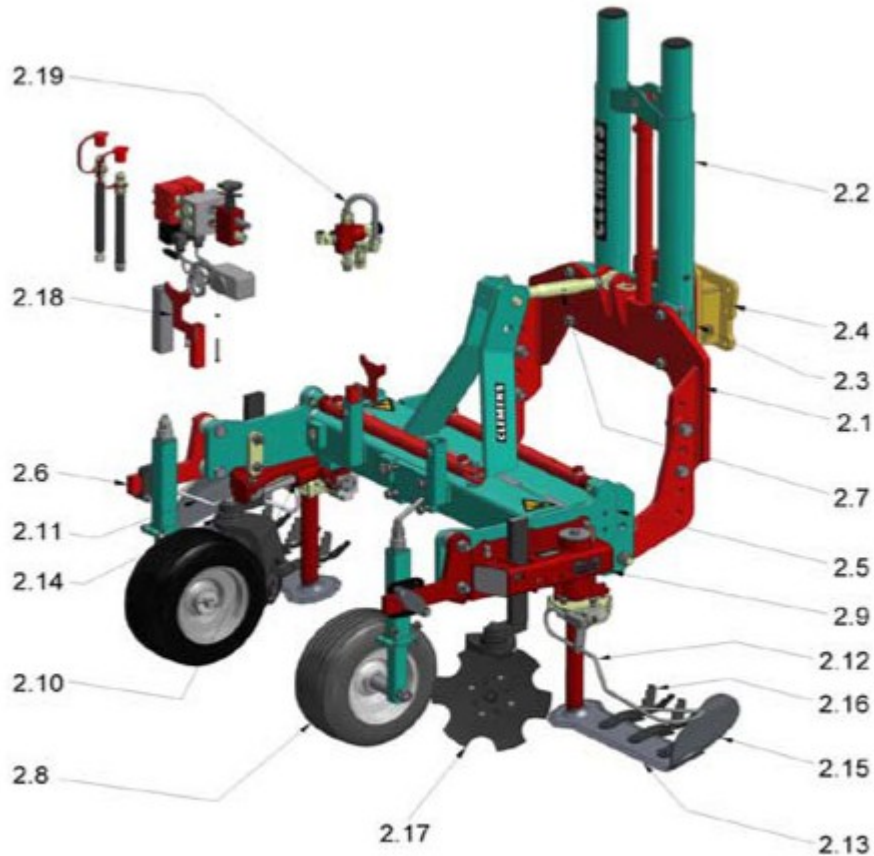

Keret hidraulikusan állítható :	1000 – 2000 mm
Sortáv 370 mm hosszú késsel :	1700 – 2700 mm
500 mm hosszú késsel :	2000 – 3000 mm
620 mm hosszú késsel :	2200 – 3200 mm

- felfogató konzol traktor mellső pótsúlytartójára (2.4)
- 3-pont felfüggesztés hidraulikus kiemeléssel (2.1; 2.2)
- 2 fúvott abroncsú kerék (2.8)
- 2 bakhátbontó tárcsa D=300 mm (2.17)
- saraboló késeken gyomlazító szárny (2.16)
- kés végén bakhátbontó (2.14; 2.15)
- elektromágneses távvezérlés nyomáshatárolóval, olajelosztóval (2.18)
- olaj áramlásszabályzó, beállítható 1-25l között (2.19)

Szükséges traktor hidraulika csatlakozók:

- 1x kettős működtetésű
- 2x egyszeres működtetésű
- 1x nyomás nélküli visszafolyó ág

## 2-oldali CLEMENS RADIUS 860 soralművelő traktor mellső 3-pont függesztésére szerelve

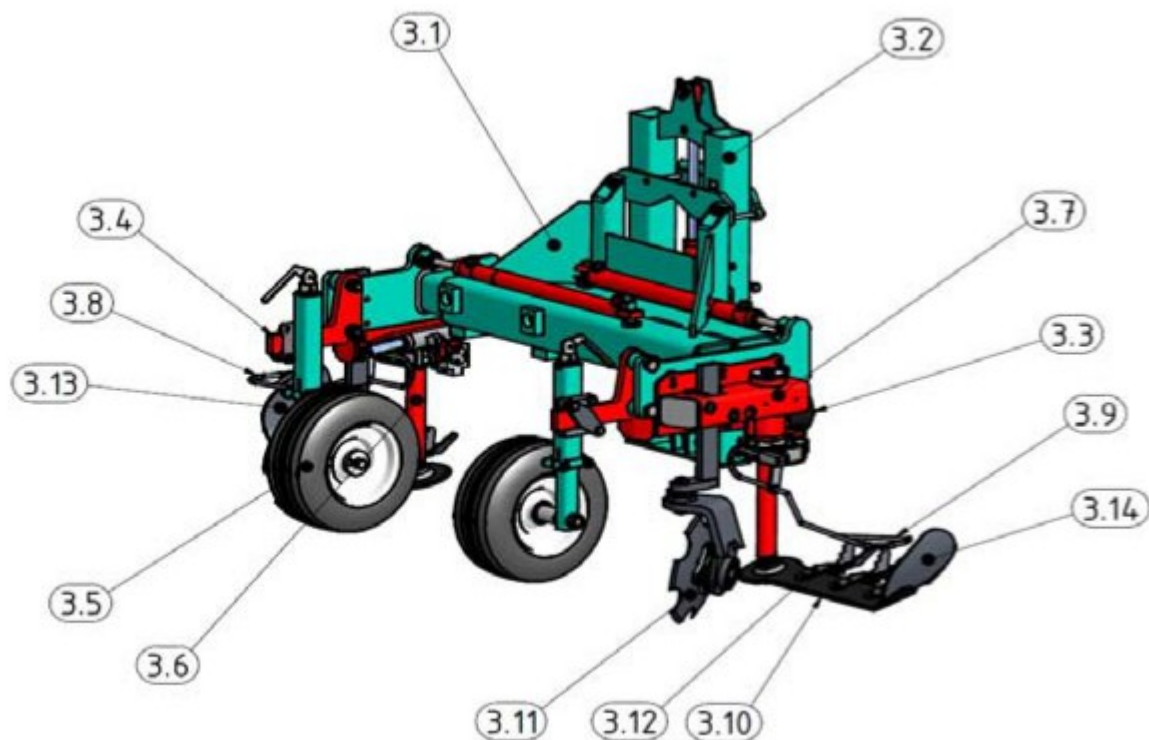

Keret hidraulikusan állítható :	1000 – 2000 mm
Sortáv 370 mm hosszú késsel :	1700 – 2700 mm
500 mm hosszú késsel :	2000 – 3000 mm
620 mm hosszú késsel :	2200 – 3200 mm

- kiemelő szerkezet traktor mellső 3-pont karjaira (3.2)
- 2 fűvott abroncsú kerék (3.5)
- 2 bakhátbontó tárcsa D=300 mm (3.11)
- saraboló késeken gyomlazító szárny (3.12)
- kés végén bakhátbontó (3.10; 3.14)
- elektromágneses távvezérlés nyomáshatárolóval, olajelosztóval (ajánlott)

Szükséges traktor hidraulika csatlakozók:

- 1x kettős működtetésű
- 2x egyszeres működtetésű
- 1x nyomás nélküli visszafolyó ág