

## 1-oldali CLEMENS RADIUS 860 sorajlművelő

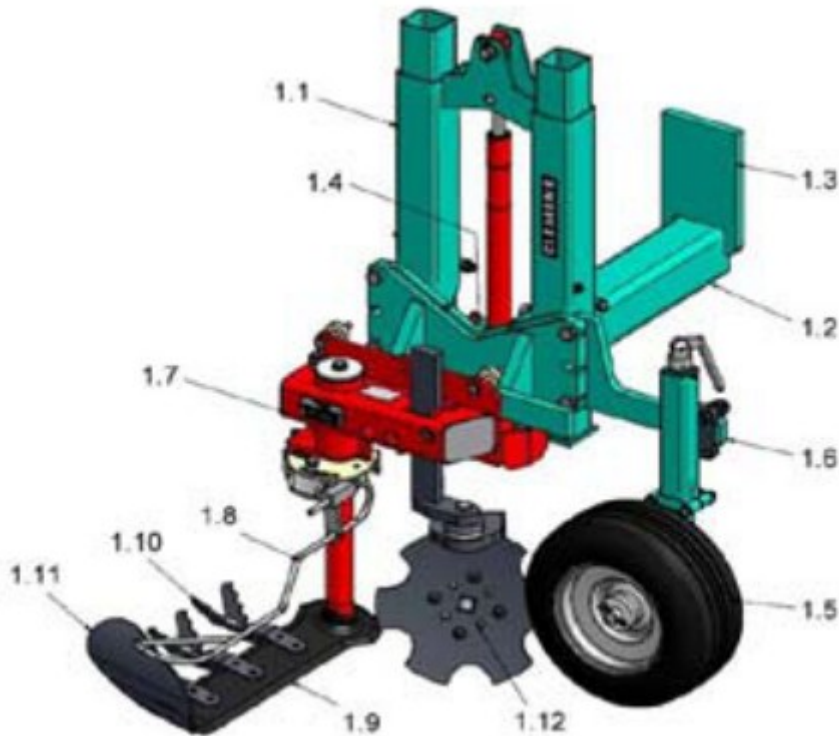

- Felszerelhető már meglévő szőlő sorközművelő eszköz vázára
- A fotón CLEMENS PR típusú kultivátorra szerelve látható. A sorajlművelő mélységét elől kerekek, hátul pálcás henger határolja

## 1-oldali CLEMENS RADIUS 860 sorajlművelő traktor két tengelye közé vagy csuklós traktornál a mellső kerék elé a traktor vázára szerelhető



- traktor vázára hegeszthető konzol (1.3) 500 vagy 800 mm hosszú teleszkóp karon (1.2)
- hidraulikus kiemelő szerkezet (1.1)
- fúvott abroncsú kerék, állítható (1.5)
- jobboldali saraboló kés, 500 mm hosszú (1.9)
- bakhátbontó tárcsa, csipkés D= 300 mm, állítható szögű (1.12)
- gyomlazító szárny (1.10)
- bakhátbontó, kés végén (1.11)

Szükséges traktor hidraulika csatlakozók:

- 2x egyszeres működtetésű
- 1x nyomás nélküli visszafolyó ág

## 1-oldali CLEMENS RADIUS 860 sorajlművelő traktor két tengelye közé a traktor vázára szerelhető

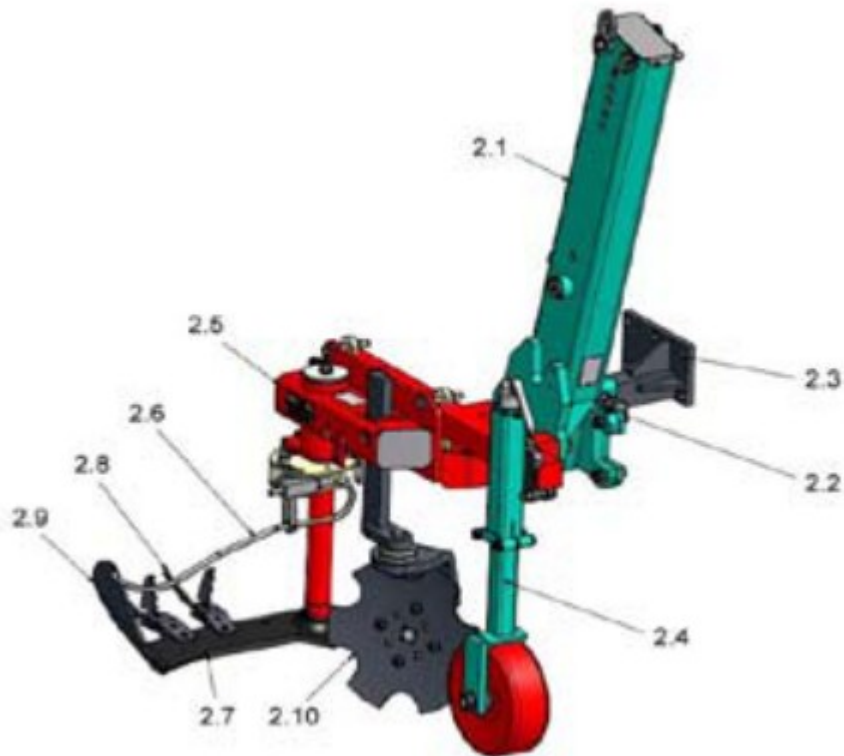

- traktor vázára csavarozható konzol (2.3), vagy a vázra hegeszthető 50 mm-es négyszög profil tartó
- RADIUS felőli tartó konzol (2.2)
- hidraulikus kiemelő szerkezet (2.1)
- fémkerék, állítható (2.4)
- jobboldali saraboló kés, 370 mm hosszú (2.7)
- bakhátbontó tárcsa, csipkés, D= 300 mm, állítható szögű (2.10)
- gyomlazító szárny (2.8)
- bakhátbontó, kés végén (2.9)

Szükséges traktor hidraulika csatlakozók:

- 2x egyszeres működtetésű
- 1x nyomás nélküli visszafolyó ág

## 1-oldali CLEMENS RADIUS 860 sorajlművelő traktor hátsó 3-pont függesztőszerkezetére szerelhető

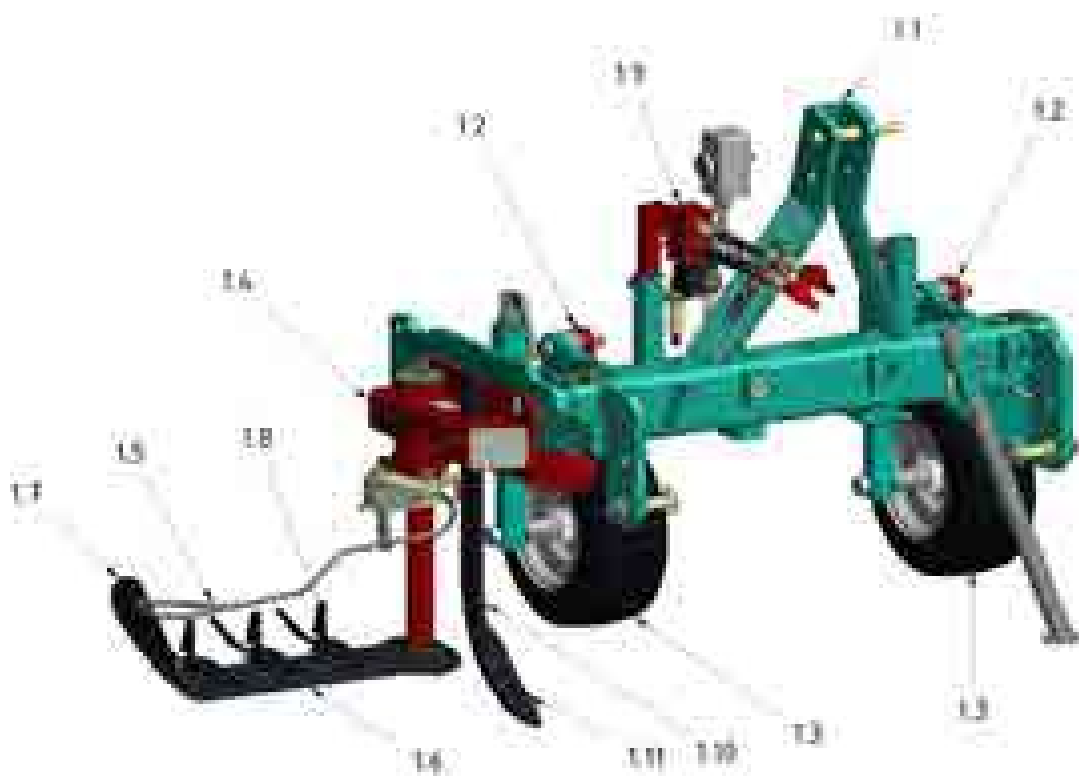

- keret egyoldalra hidraulikusan állítható (960-1460mm)
- 3-pont függesztőszerkezet (1.1)
- támasztókerék orsós állítással (1.3)
- Radius sarabolókés (1.4-1.6)
- gyomlazító (1.8)
- bakkhátbontó a kés végén (1.7)
- vésőkés (1.11)
- egyoldali szelep elektromágneses távvezérléssel (1.9)

Szükséges traktor hidraulika csatlakozók:

- 1x kettős működtetésű
- 1x egyszeres működtetésű
- 1x nyomás nélküli visszafolyó ág